

Construction de balançoire haute

Ligne du dispositif Robinie

Article 40196

Construction de balançoire haute en bois de robinier meulé et chimique non traité, hauteur 467 cm, dispositifs de suspension en acier inoxydable pour deux sièges, poutre horizontale en acier galvanisé à chaud.



CHF 4'910.-

(hors TVA)

	Groupe d'âge	3+
	Dimensions de l'appareil	555 x 285 x 467 cm
	Espace requis	1078 x 555 cm
	Surface d'impact	36.8 m ²
	Hauteur de chute	220 cm
	l'élément le plus lourd	90 kg
	Le plus grand élément	590 x 14 x 16 cm
	Fondations	4
	Béton	2.9 m ³
	Temps de montage	2 h
	Monteurs	2

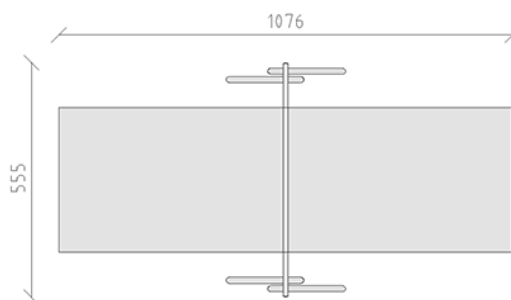

buerli
Au coeur du jeu

+41 41 925 14 00

info@buerli.swiss